

AVANT®

Podręcznik operatora narzędzi



Przyczepa samowyładowcza

Numer produktu	1200 kg	A450448
	1800 kg	A450459

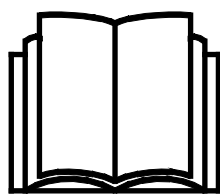

Prosimy przeczytać uważnie niniejszą instrukcję przed użyciem sprzętu i stosować się do niej.

Zachować niniejszą instrukcję do późniejszego wykorzystania.

Manufacturer:

AVANT®
AVANT TECNO OY
e-mail: sales@avanttecno.com

Ylötie I
33470 YLÖJÄRVI
FINLAND
Tel. +358 3 347 8800
Fax +358 3 348 5511

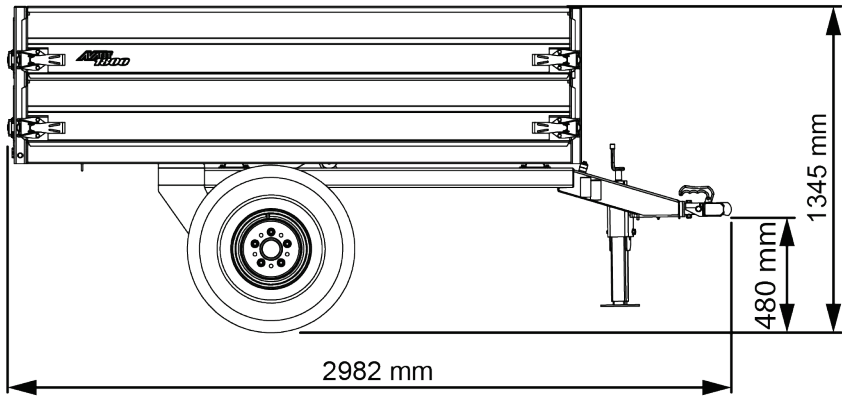
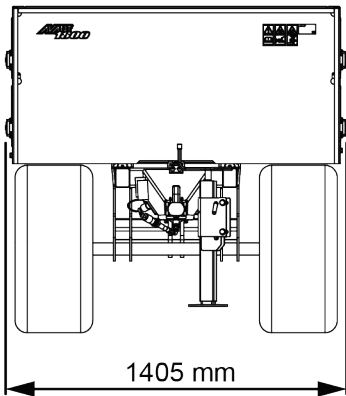
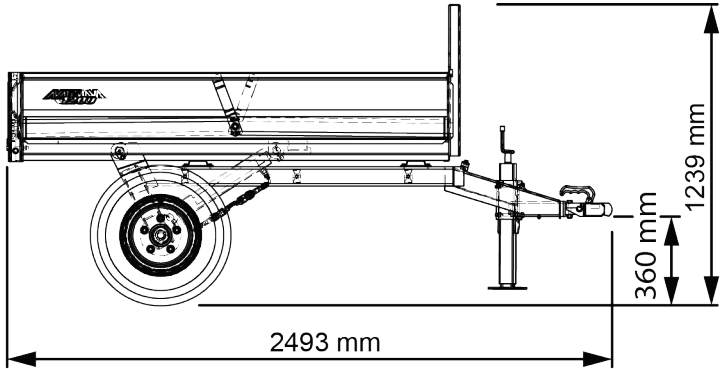
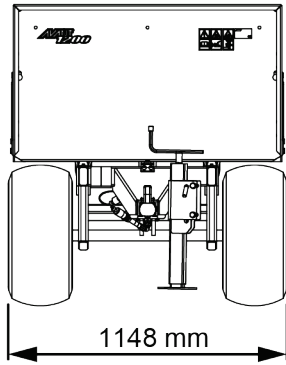

SPIS TREŚCI

1. WPROWADZENIE	4
Symbole ostrzegawcze użyte w niniejszym podręczniku.....	5
2. UŻYCIĘ ZGODNE Z PRZEZNACZENIEM.....	6
3. INSTRUKCJE BEZPIECZEŃSTWA.....	7
3.1 Sprzęt ochrony indywidualnej.....	9
3.2 Procedura bezpiecznego wyłączenia.....	9
4. DANE TECHNICZNE	10
4.1 Nalepki bezpieczeństwa i podstawowe elementy narzędzia.....	11
4.2 Podnoszenie przyczepy samowładowczej.....	13
5. MONTAŻ PRYZYSTAWKI.....	14
5.1 Sprzęg.....	14
5.2 Odczepianie.....	15
5.3 Podłączanie i odłączanie przewodów hydraulicznych.....	15
6. OBSŁUGA PRYZYSTAWKI.....	17
6.1 Czynności kontrolne przed użyciem.....	18
6.1.1 Kwalifikacje operatora.....	19
6.2 Użycie.....	20
6.2.1 Otwieranie i zdejmowanie klap bocznych.....	21
6.2.2 Przechylanie przyczepy.....	22
6.2.3 Obsługa tylnego wyjścia hydraulicznego ładowarki.....	23
6.3 Zespół świateł drogowych (opcja).....	24
6.4 Praca na nierównym terenie.....	25
6.5 Przechowywanie.....	25
7. KONSERWACJA I SERWIS.....	26
7.1 Kontrola elementów hydraulicznych	26
7.2 Czyszczenie narzędzia.....	27
7.3 Opony	27
7.4 Smarowanie	27
7.5 Kontrola konstrukcji metalowych.....	28
7.6 Utylizacja po wycofaniu z eksploatacji	28
8. WARUNKI GWARANCJI	29

I. Wprowadzenie

Avant Tecno Oy dziękuje za zakup przystawki do ładowarki Avant. Została ona zaprojektowana i wyprodukowana w oparciu o wieloletnie doświadczenie w opracowywaniu i wytwarzaniu produktów. Poprzez zapoznanie się z niniejszą instrukcją i postępowanie zgodnie z zaleceniami, zapewniasz bezpieczne i niezawodne działanie oraz długą żywotność sprzętu. Przeczytaj uważnie instrukcję przed rozpoczęciem użytkowania urządzenia lub jego konserwacją.

Celem niniejszego podręcznika jest ułatwienie:

- obsługi wyposażenia w bezpieczny i efektywny sposób
- przestrzegania i unikania niebezpiecznych sytuacji
- utrzymania wyposażenia w nie naruszonym stanie i zapewnienie długiego okresu eksploatacji

Dzięki tym instrukcjom nawet niedoświadczony użytkownik może bezpiecznie korzystać z narzędzia i ładowarki. Niniejszy podręcznik zawiera również ważne instrukcje przeznaczone dla doświadczonych operatorów AVANT. Należy upewnić się, że wszystkie osoby obsługujące ładowarkę otrzymały przed jej użyciem odpowiednie wskazówki i zapoznały się z podręcznikiem obsługi ładowarki, każdego używanego narzędzia oraz wszystkimi instrukcjami bezpieczeństwa. Używanie urządzenia do jakichkolwiek innych celów i w jakikolwiek inny sposób niż podano w niniejszym podręczniku jest zabronione. Podręcznik należy przechowywać w pobliżu miejsca pracy przez cały okres eksploatacji urządzenia. W przypadku sprzedaży lub przekazania urządzenia niniejszy podręcznik należy przekazać nowemu właścicielowi. W razie utraty lub zniszczenia podręcznika prosimy o zwrócenie się o nowy egzemplarz do swojego przedstawiciela Avant lub producenta.

Oprócz instrukcji bezpieczeństwa zawartych w niniejszej instrukcji obsługi, należy również przestrzegać instrukcji BHP, lokalnego prawa i innych przepisów dotyczących eksploatacji sprzętu. Należy szczególnie przestrzegać przepisów dotyczących używania wyposażenia na drogach publicznych. Przed użyciem ładowarki na drogach należy skontaktować się ze swoim przedstawicielem Avant, żeby uzyskać więcej informacji na temat lokalnych wymogów.

Prosimy o kontakt z lokalnym przedstawicielem AVANT w każdej sprawie dotyczącej serwisu, części zamiennych lub problemów, które mogą wystąpić podczas obsługi maszyny

Niniejszy podręcznik stanowi tłumaczenie oryginalnej instrukcji w języku angielskim. Z powodu ciągłego udoskonalania produktów niektóre szczegóły podane w podręczniku mogą różnić się od posiadanego urządzenia. Ilustracje zamieszczone w niniejszym podręczniku mogą prezentować opcjonalne wyposażenie lub funkcje, które obecnie są niedostępne. Zastrzegamy sobie prawo do zmiany treści niniejszego podręcznika bez powiadomienia. Copyright © 2023 Avant Tecno Oy. Wszystkie prawa zastrzeżone.

Symbole ostrzegawcze użyte w niniejszym podręczniku

W niniejszym podręczniku zastosowano poniższe symbole ostrzegawcze. Symbole ostrzegawcze wskazują na czynniki, które należy uwzględnić, aby zredukować ryzyko obrażeń ciała lub szkód materialnych:



OSTRZEŻENIE SYMBOL BEZPIECZEŃSTWA

Symbol ten oznacza: **“Ostrzeżenie, zachować czujność! Twoje bezpieczeństwo jest zagrożone!”**

Należy dokładnie przeczytać dołączony komunikat, który ostrzega o bezpośrednim zagrożeniu, mogącym spowodować poważne obrażenia ciała.

Sam symbol ostrzeżenia i dołączony do niego tekst wskazują ważne komunikaty dotyczące bezpieczeństwa w całym podręczniku. Ma on na celu zwrócenie uwagi na instrukcje dotyczące bezpieczeństwa operatora lub bezpieczeństwa innych osób. W przypadku zauważenia tego symbolu należy zachować czujność, ponieważ dotyczy on bezpieczeństwa, uważnie przeczytać dołączony komunikat i powiadomić innych operatorów.

NIEBEZPIECZEŃSTWO To słowo ostrzegawcze oznacza niebezpieczną sytuację, która - jeśli się jej nie zapobiegnie - spowoduje śmierć lub poważne obrażenia ciała.

OSTRZEŻENIE To słowo ostrzegawcze oznacza potencjalnie niebezpieczną sytuację, która - jeśli się jej nie zapobiegnie - może spowodować obrażenia ciała lub śmierć.

PRZESTROGA Ten słowo ostrzegawcze jest stosowane, gdy może dojść do drobnych obrażeń ciała, jeśli instrukcje nie będą prawidłowo przestrzegane.

NOTYFIKACJA

To słowo ostrzegawcze wskazuje informacje dotyczące prawidłowej eksploatacji i konserwacji urządzenia.

Niezastosowanie się do instrukcji towarzyszących temu symbolowi może doprowadzić do uszkodzenia urządzenia lub innych szkód rzeczowych.

2. Użycie zgodne z przeznaczeniem

Przyczepa samowyladowcza AVANT to przystawka odpowiednia do użycia z kompaktowymi ładowarkami AVANT wymienionymi w Tabeli 1. Przyczepy są przeznaczone do transportu i rozładunku materiałów sypkich, takich jak gleba lub piasek.

Przy stosowaniu dowolnego modelu przyczepy należy przestrzegać wskazanych obciążeń, instrukcji bezpieczeństwa i zaleceń dotyczących użytkowania. Oba modele przyczep wyposażone są w hydrauliczny układ zrzutu, który umożliwia opróżnienie przyczepy z panelu operatora. Przystawka wymaga zaczepu kulowego i tylnego wyjścia hydraulicznego dwustronnego działania z ładowarki.

Boki i tylną klapę można otworzyć, a w razie potrzeby można je usunąć. Po zdjęciu podstawa przyczepy jest całkowicie płaska. Do transportu lżejszych materiałów można zamontować dodatkowy zestaw boczny, aby szybko i łatwo zwiększyć objętość mniejszej przyczepy. Większy model przyczepy ma w standardzie przedłużenia boczne. Rozszerzanie boków innymi typami przedłużeń bocznych jest zabronione.

Przyczepy samowyladowcze przeznaczone są do montażu wyłącznie w ładowarkach Avant lub innych wystarczająco wytrzymałych ciągnikach ogrodniczych lub w pojazdach terenowych. Przyczep nie wolno łączyć z samochodami lub ciągnikami i nie nadają się do użytku drogowego. Zapoznaj się z obowiązującymi przepisami i ograniczeniami przed użyciem przyczepy na dowolnym terenie.

Przystawka nie została zaprojektowana do użytku innego niż określony w niniejszej instrukcji i nie może być używana do celów niezgodnych z przeznaczeniem.

Przystawka została zaprojektowana tak, aby wymagana była jak najmniejsza konserwacja. Regularną konserwację może przeprowadzać operator. Operator nie może wykonywać żadnych napraw, a wymagane naprawy i konserwacje należy zlecić profesjonalnym serwisantom. Wszystkie czynności konserwacyjne muszą być wykonane z użyciem odpowiedniego sprzętu zabezpieczającego. Części zamienne muszą spełniać wymagania oryginalnych specyfikacji, co zapewnia stosowanie tylko oryginalnych części. Dostępny może być oddzielny katalog części zamiennych – prosimy o kontakt ze sprzedawcą Avant.

Należy zapoznać się z zamieszczonymi w podręczniku instrukcjami dotyczącymi serwisu i konserwacji. W przypadku dodatkowych pytań w sprawie obsługi lub konserwacji wyposażenia lub gdy wymagane są części zamienne albo usługi serwisowe, prosimy o kontakt z dealerem AVANT.

Tabela 1 - Przyczepa samowyladowcza - Zgodność z ładowarkami Avant

Model	220 225 225LPG	313S 320S	420 423 520 523 R20	525LPG R28 528 530	630 R35 635 640	735 745 750 755i 760i	850 860i	e5 e6
A450448	•	-	•	•	•	•	•	-
A450459	-	-	(•)	(•)	•	•	•	-

Zalecane jest stosowanie narzędzia wyłącznie z ładowarkami oznaczonymi symbolem • w Tabeli 1. W przypadku stosowania z modelami oznaczonymi symbolem (•) pełna wydajność może nie zostać uzyskana. Wymagane może być zastosowanie dodatkowych przeciwcieżarów. W celu uzyskania informacji na temat zgodności z modelem, który nie został wskazany w tabeli, prosimy o kontakt z przedstawicielem Avant.

3. Instrukcje bezpieczeństwa

Należy pamiętać, że bezpieczeństwo jest wynikiem kilku czynników. Ładowarka z zamocowanym narzędziem to potężna kombinacja, a jej niewłaściwa lub nieostrożna obsługa lub konserwacja może spowodować poważne obrażenia ciała lub szkody materialne. W związku z tym, przed rozpoczęciem pracy wszyscy operatorzy muszą dokładnie zapoznać się ze sposobem prawidłowego użytkowania oraz z treścią podręcznika operatora zarówno ładowarki jak i narzędzia. Nie używać narzędzia do czasu uzyskania pełnej znajomości sposobu jego działania i związanych z tym zagrożeń.



NIEBEZPIECZEŃSTWO

Niewłaściwe lub nieostrożne użytkowanie albo użycie narzędzia, które jest w złym stanie może spowodować ryzyko poważnych obrażeń ciała. Należy zapoznać się z elementami sterowania pracą ładowarki, procedurą prawidłowego podłączania oraz prawidłowym i bezpiecznym sposobem obsługi narzędzia. W szczególności należy nauczyć się bezpiecznego zatrzymywania urządzenia. Należy dokładnie zapoznać się ze wszystkimi środkami ostrożności.

Przed przystąpieniem do obsługi narzędzia należy dokładnie przeczytać wszystkie instrukcje bezpieczeństwa



NIEBEZPIECZEŃSTWO

- **Ryzyko poważnych obrażeń - Zapewnij skuteczne zablokowanie zaczepu holowniczego.** Odblokowana przyczepa może poruszać się w niekontrolowany sposób i powodować poważne obrażenia - Zawsze upewnij się, że zaczep holowniczy jest dobrze zablokowany. Przyczepić przyczepę tylko do haka holowniczego o odpowiedniej wielkości.



OSTRZEŻENIE

- **Ryzyko przewrócenia - Opuść podstawę przed opuszczeniem panelu operatora.** Przyczepa może się przewrócić, zwłaszcza gdy jej podstawa zostanie podniesiona. Nigdy nie opuszczaj panelu operatora, gdy przyczepa jest przechylona. Jeśli podczas wywrotu materiał nie ześlizguje się z przyczepy, opuść podstawę przed próbą opróżnienia przyczepy innymi metodami. Nie wstrząsaj ani nie szarp przyczepą, gdy jest przechylona.
- **Niebezpieczeństwo zmiążdżenia - Nigdy nie zostawiaj platformy przyczepy w pozycji podniesionej.** Utrzymanie przyczepy podniesionej powoduje ryzyko utraty stabilności i zmiążdżenia między podstawą i ramą przyczepy. Utrzymuj podstawę opuszczoną do najniższej pozycji i korzystaj z funkcji przechylania tylko w ostatnim punkcie opróżniania. Jazda z podniesioną podstawą jest zabroniona, z wyjątkiem przemieszczania się na małe odległości podczas opróżniania przyczepy. Podstawy przyczepy nie wolno pozostawiać w pozycji podniesionej.
- **Ryzyko przewrócenia - Unikaj przeciążenia.** Zbyt duże obciążenie dla warunków pracy utrudnia sterowanie ładowarką. Podanej maksymalnej pojemności nie można uznać za maksymalne bezpieczne obciążenie. Obciążenie należy dostosować do warunków pracy, a także do używanego modelu ładowarki. Gwarancja nie obejmuje szkód spowodowanych przeciążeniem.
- Nierówne obciążenie może spowodować utratę stabilności lub utrudnić sterowanie ładowarką. Załaduj przyczepę możliwie równomiernie, zarówno na bokach, jak i wzdłuż. Upewnij się, że na dyszel pociągowy i hak holowniczy ładowarki zastosowano wystarczające obciążenie; obciążenie dyszla nigdy nie może być ujemne.
- Przesunięcie ładunku na przyczepie może wpłynąć na równowagę przyczepy i sterowność ładowarki. Utrzymuj ładunek stabilnej pozycji.

OSTRZEŻENIE

- Ładowarka i przyczepa mogą zacząć się poruszać po zaparkowaniu na zboczu lub podczas załadunku. Zawsze parkuj przyczepę na równej platformie i upewnij się, że przyczepa jest odpowiednio podparta, niezależnie od tego, czy jest przyczepiona do ładowarki, czy stoi osobno.
- Używać tylko narzędzi w dobrym stanie. Należy regularnie dokładnie sprawdzać narzędzia. Nie wolno modyfikować narzędzi w sposób zagrażający jego bezpieczeństwu. Surowo zabrania się wiercenia otworów w narzędziach i spawania lub mocowania w inny sposób haków i innych elementów.
- Należy upewnić się, że powierzchnia może utrzymać cały ciężar ładunku.
- Sprawdzić ogólny stan opon. Należy również przestrzegać prawidłowego ciśnienia opon.
- Upewnij się, że niepodłączona przystawka jest poprawnie podparta i nie może się przypadkowo poruszyć ani przewrócić.
- Nie wolno używać narzędzia do podnoszenia lub przewożenia osób ani jako platformy roboczej, nawet przez krótki czas.
- Urządzenie powinno być używane tylko zgodnie z przeznaczeniem. Inne użycie może stwarzać niepotrzebnie zagrożenie bezpieczeństwa i spowodować uszkodzenie wyposażenia.
- Należy zwracać uwagę na otoczenie oraz wszystkie inne osoby i maszyny poruszające się w pobliżu. Należy zwracać uwagę na ukształtowanie terenu i inne zagrożenia, takie jak gałęzie i drzewa, które mogą sięgać do miejsca, w którym znajduje się kierowca, luźne kamienie i śliskie nawierzchnie.
- Przed każdym czyszczeniem, konserwacją lub regulacją, wyłącz ładowarkę i umieść przystawkę w bezpiecznym położeniu, jak pokazano w Procedurze bezpiecznego zatrzymywania.
- Upewnij się, że ładowarka jest wyposażona w niezbędne elementy zabezpieczające oraz że są one sprawne. Konieczne jest stosowanie pasa bezpieczeństwa. W przypadku występowania szczególnych zagrożeń w miejscu pracy należy stosować odpowiedni sprzęt ochronny.
- Należy również przeczytać instrukcje bezpieczeństwa i prawidłowej obsługi ładowarki zamieszczone w podręczniku operatora ładowarki.

OSTRZEŻENIE

Ryzyko poważnych obrażeń ciała - Niewłaściwe lub niedbałe użytkowanie nasadki może powodować niebezpieczne sytuacje. Przystawki powinny być używane tylko zgodnie z ich przeznaczeniem. Zapoznaj się z elementami sterującymi ładowarki w bezpiecznym miejscu. Zwróć szczególną uwagę na bezpieczne zatrzymanie przystawki i ładowarki.

OSTRZEŻENIE

Niebezpieczeństwo zmiążdżenia - Nigdy nie dopuść do tego, aby ktokolwiek znalazł się pod podniesioną podstawą przyczepy. Pamiętaj, że skrzynię przyczepy można obniżyć, nawet jeśli silnik został wyłączony. Podstawa przyczepy może również opaść z powodu usterki układu hydraulicznego. Nigdy nie wchodź ani nie pozwalaj nikomu wchodzić pod podniesioną podstawę przyczepy. Nigdy nie zostawiaj podniesionej podstawy przyczepy ze względu na niebezpieczeństwo przewrócenia.



OSTRZEŻENIE

Ryzyko przewrócenia - Unikaj przeciążenia. Masa całkowita przyczepy nie powinna przekraczać maksymalnej masy załadowanej ładowarki. Załaduj przyczepę zgodnie z warunkami pracy, używając na przykład tabeli gęstości materiału jako wskazówki.

3.1 Sprzęt ochrony indywidualnej

Należy pamiętać o stosowaniu odpowiedniego sprzętu ochronnego:



- Poziom hałas na fotelu kierowcy może przekraczać 85 dB(A), w zależności od modelu ładowarki i cyklu pracy. Długotrwałe narażenie na silny hałas może spowodować uszkodzenie słuchu. Podczas pracy w ładowarce należy stosować ochronę słuchu.



- Stosować rękawice ochronne.



- Podczas pracy przy ładowarce należy stosować obuwie ochronne.



- Podczas pracy przy elementach hydraulicznych należy stosować okulary ochronne.

3.2 Procedura bezpiecznego wyłączenia

Bezpieczna pozycja osprzętu, przed pozostawieniem ładowarki lub osprzętu bez nadzoru.



OSTRZEŻENIE

Zawsze ustawiaj przystawkę w bezpiecznej pozycji przed zbliżeniem się do niej.

Bezpieczna pozycja zapobiegnie niezamierzonym ruchom przystawki. Procedura bezpiecznego zatrzymania:

1. Upewnij się, że platforma przyczepy jest całkowicie opuszczona.
2. Całkowicie opuść wysięgnik (i opuść dowolne przystawki, które mogą być zamontowane na wysięgniku ładowarki na podłożu).
3. Wyłącz silnik ładowarki i zablokuj hamulec postojowy.
4. Zapobiegaj ruchom przyczepy. W razie potrzeby użyj bloków.
5. Uwolnij ciśnienie resztkowe z układu hydraulicznego; przesuń wszystkie dźwignie sterowania hydrauliką kilka razy w skrajne położenie.
6. Zapobiegaj uruchomieniu ładowarki i nieautoryzowanemu użyciu. Wyjmij kluczyk ze stacyjki i wyłącz główne zasilanie.

4. Dane techniczne

Tabela 2 – Przyczepa samowyładowcza – Dane techniczne

Numer produktu	A450448	A450459
Długość:	2500 mm	2950 mm
Szerokość:	1120 mm	1420 mm
Wysokość od ziemi, pojedyncze klapy boczne:	1250 mm	1320 mm
Przedłużenia klap bocznych, 270 mm:	A45193	-
Wymiary przestrzeni ładunkowej:		
Długość	1760 mm	2250 mm
Szerokość	1010 mm	1250 mm
Wysokość	270 mm	550 mm
Objętość przestrzeni ładunkowej:		
Pojedyncze klapy boczne	0,48 m ³	0,76 m ³
Podwójne klapy boczne	0,98 m ³	1,55 m ³
Ładowność:	1200 kg	1800 kg
Masa bez ładunku:	320 kg	500 kg
Kąt wywrotu:	54°	53°
Rozmiar kół:	23*8.5 – 12"	26*12 – 12"
Nakrętki kół:	M14 x 1,5 (5 szt./koło)	
Moment dokręcenia nakrętek kół:	225 – 275 Nm	
Ciśnienie w oponach:	2,0 – 2,3 bara	
Maks. prędkość holowania:	25 km/h	
Funkcja hydrauliczna:	podwójnego działania	
Maksymalny przepływ i ciśnienie oleju hydraulicznego:	200 barów, 20 l/min	225 barów, 20 l/min
Kompatybilne ładowarki AVANT:	Patrz Tabela 1: Użycie zgodne z przeznaczeniem	
Opcje		
Zestaw świateł drogowych	A450705	

4.1 Nalepki bezpieczeństwa i podstawowe elementy narzędzia

Poniżej wymieniono nalepki i oznaczenia znajdujące się na narzędziu. Nalepki i oznaczenia muszą być widoczne a urządzeniu. Wszystkie niewyraźne lub brakujące nalepki należy wymienić na nowe. Nowe nalepki są dostępne u sprzedawcy lub za pośrednictwem punktów, których dane kontaktowe zostały podane na okładce.



OSTRZEŻENIE

Upewnić się, czy wszystkie nalepki ostrzegawcze są czytelne. Nalepki ostrzegawcze zawierają ważne informacje dotyczące bezpieczeństwa oraz pomagają zidentyfikować i pamiętać o zagrożeniach związanych z urządzeniem. Uszkodzone lub brakujące nalepki ostrzegawcze należy wymienić na nowe.



A46771



A46800



A46803

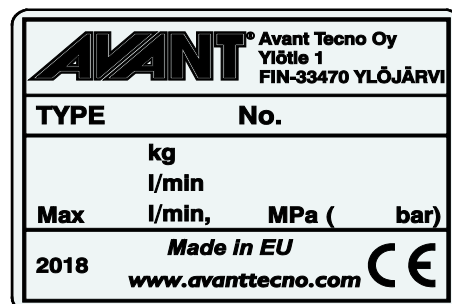

Tabliczka znamionowa narzędzia A450670 / A450477

Aby nałożyć nową nalepkę: Dokładnie oczyścić powierzchnię, aby usunąć cały smar. Pozostawić do całkowitego wyschnięcia. Zerwać folię zabezpieczającą z nalepki i mocno ją docisnąć. Uważać, aby nie dotknąć warstwy kleju na nalepce.

Tabela 3 - Położenie nalepek i komunikaty ostrzegawcze

	Nalepka	Komunikat ostrzegawczy
1	A46771	Niebezpieczeństwo niewłaściwego użycia - Przed użyciem przeczytać instrukcje.
2	A46800	Ryzyko przewrócenia się osób i ich rozjechania. Nigdy nie przewoź ładówką pasażerów lub jej przystawek.
3	A46803	Ryzyko zmiądzenia, elementy ruchome. Nie zbliżać się do ruchomych części.
4	A450670 / A450477	Tabliczka identyfikacyjna przystawki



Tabela 4 - Przyczepa samowyładowcza - Główne elementy

1	Sprzęg zaczepu
2	Podnośnik przyczepy
3	Skrzynia przyczepy
4	Siłownik wywrotu
5	Rama
6	Oś
7	Zdemontowana klapa boczna
8	Demontowana klapa tylna
9	Przedłużenia boczne: W standardzie w przyczepie samowyładowczej A450459 Wyposażenie opcjonalne w przyczepie samowyładowczej A450448
10	Mechanizm blokujący

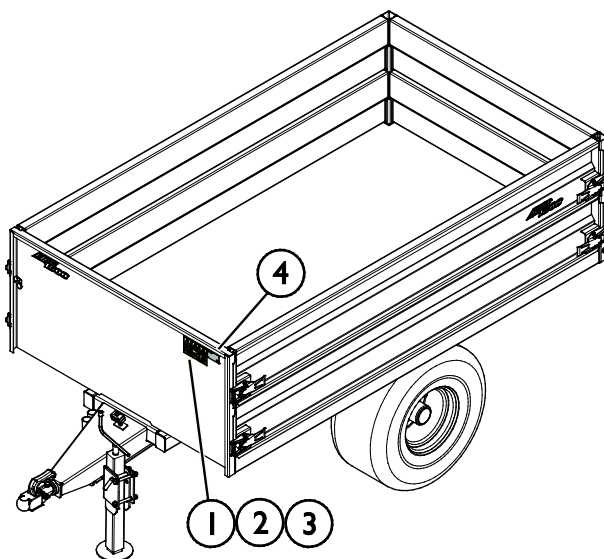
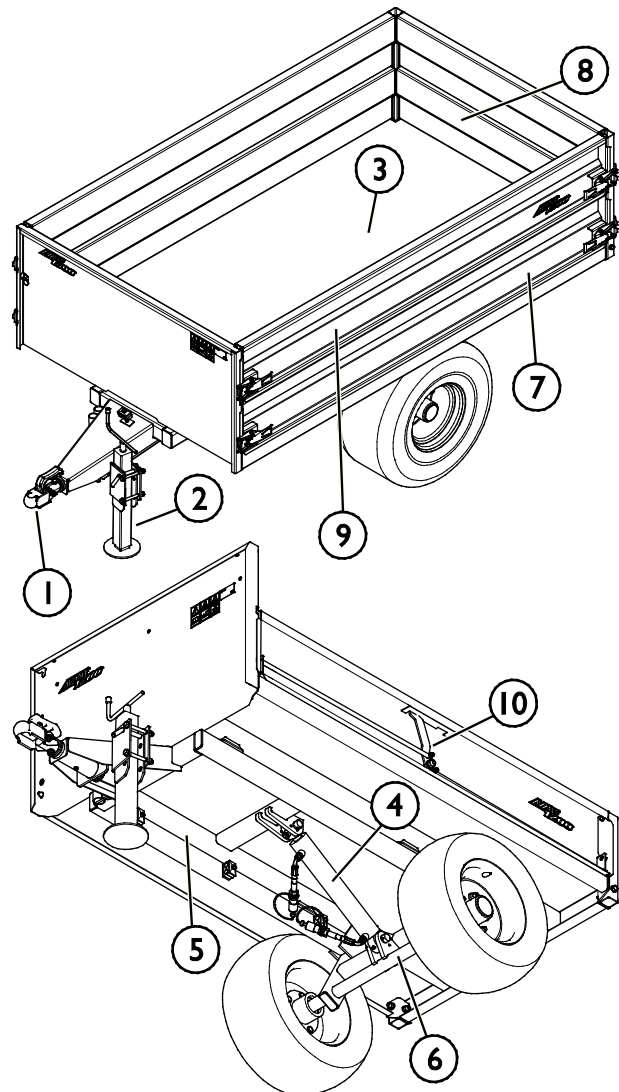

4.2 Podnoszenie przyczepy samowyładowczej

Podczas podnoszenia przyczepy samowyładowczej Avant za pomocą np. suwnicy, należy użyć trzech zawiesi dopuszczonych do podnoszenia.

Zacząć zawiesia wokół osi i sprzęgu zaczepu, jak pokazano na rysunku obok. Alternatywnie, jeśli to możliwe, użyć zaczepów transportowych Avant A423091.

Upewnić się, że zawiesia nie przesuwają się i że przystawka nie kołysze się podczas podnoszenia. Upewnić się również, że zawiesia nie są zaplątane lub uszkodzone np. w wyniku pocierania o ostre narożniki.

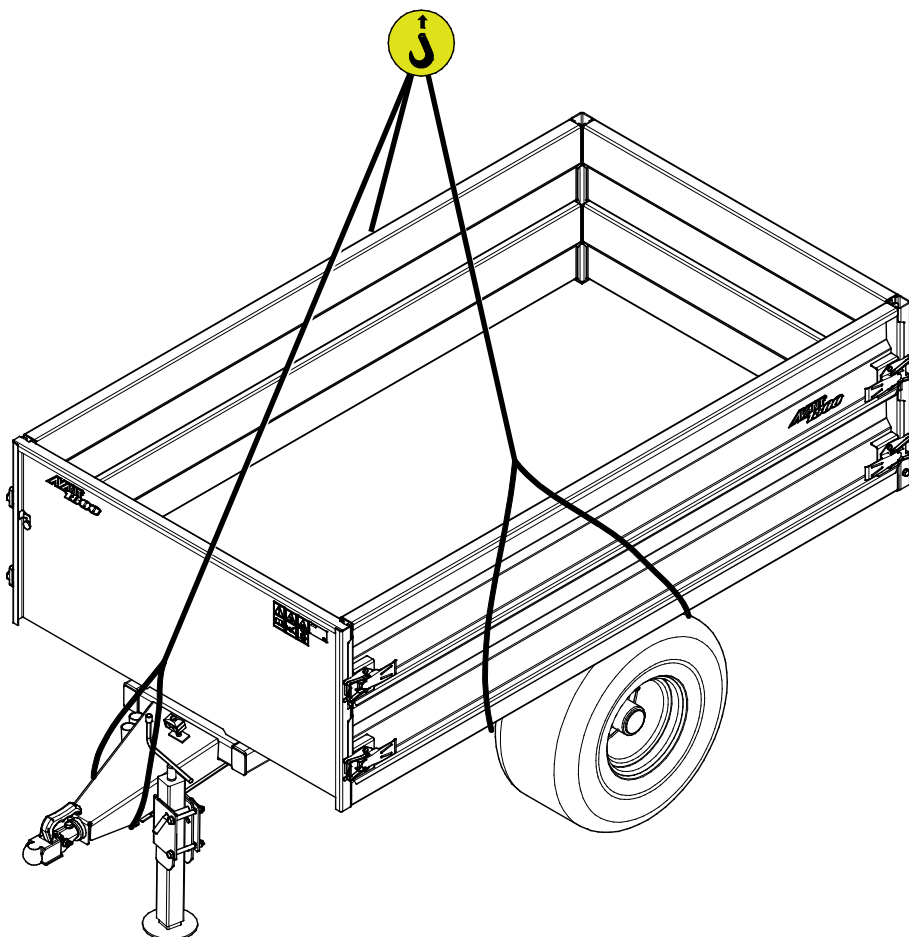

5. Montaż przystawki

Doczepianie przyczepy samowładowczej jest szybkie i łatwe, ale należy to zrobić ostrożnie. Przyczepa, która zostanie odczepiona, może się przesunąć lub rozkołysać, uderzając operatora lub inne osoby. Aby uniknąć niebezpiecznych sytuacji, należy zawsze postępować zgodnie z poniższymi instrukcjami dotyczącymi doczepiania. Pamiętać o instrukcjach bezpieczeństwa zawartych w niniejszej instrukcji oraz w instrukcji obsługi ładowarki. Doczepianie lub odczepianie powinno odbywać się tylko na poziomym podłożu, aby uniknąć możliwych gwałtownych ruchów przyczepy.

5.1 Sprzęg

Doczepianie przyczepy do zaczepu kulowego:

1. Podjechać ładowarką jak najbliżej zaczepu holowniczego przyczepy.
2. Jeśli to konieczne, podnieść dyszel, obracając uchwyt na podnośniku zgodnie z ruchem wskazówek zegara. Gdy sprzęg jest na równi z zaczepem kulowym, opuścić sprzęg na kulę, jednocześnie trzymając dźwignię uniesioną.
3. Sprawdzić, czy przyczepa jest prawidłowo zablokowana się na zaczepie kulowym. Z boku zaczepu holowniczego znajduje się kolorowy wskaźnik z czerwonymi i zielonymi oznaczeniami. Gdy przyczepa jest zablokowana, znacznik strzałki powinien wskazywać na zielony obszar (jak pokazano na rysunku obok).
4. Rozsunąć podnośnik do końca i zablokować go sworzniami.

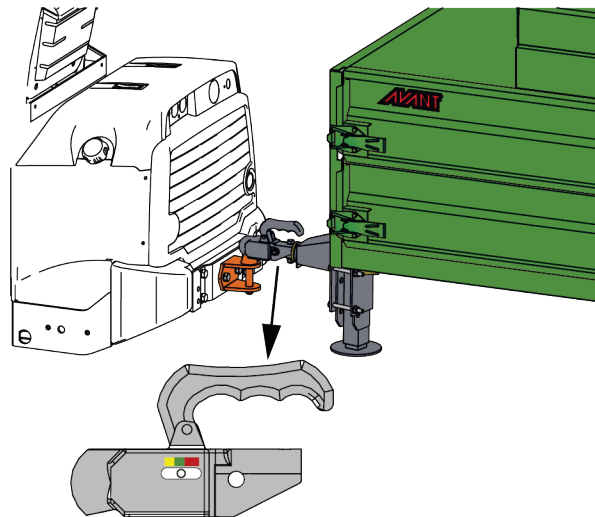

NIEBEZPIECZEŃSTWO

Ryzyko poważnych obrażeń - Zapewnij skuteczne zablokowanie zaczepu holowniczego. Odblokowana przyczepa może poruszać się w sposób niekontrolowany i powodować poważne obrażenia - Zawsze upewnij się, że zaczep holowniczy jest dobrze zablokowany. Przyczepić przyczepę tylko do haka holowniczego o odpowiedniej wielkości.

Utrzymuj zaczep holowniczy przyczepy i kulę zaczepu w czystości. Nie pozwól, aby zaczep holowniczy leżał na ziemi; zawsze używaj podnośnika wsporczo przyczepy. Nieprawidłowo zamontowany osprzęt może odłączyć się od ładowarki i spowodować niebezpieczną sytuację. Nie rozpoczynaj jazdy ładowarką, jeśli przystawka nie została prawidłowo zamocowana.

NOTYFIKACJA

Upewnij się, że powierzchnia podłoża wytrzyma ciężar ładunku. W razie potrzeby umieść dodatkowe płytki pod podnośnikiem.

**OSTRZEŻENIE**

Niebezpieczeństwo zmiążdżenia - Nigdy nie pozwalaj nikomu wchodzić między ładowarkę i przyczepę wywrotką. Pomędzy przyczepą a ładowarką może dojść do zmiążdżenia. Przyczepa lub ładowarka mogą się nieoczekiwanie przemieścić. Ponadto dyszel przyczepy może się gwałtownie wychylić. Podczepiaj i odłączaj przyczepę tylko na poziomych powierzchniach i upewnij się, że hamulec postojowy ładowarki jest zaciągnięty. W razie potrzeby użyj klinów, aby utrzymać przyczepę w miejscu.

5.2 Odczepianie

Przed odłączeniem przyczepy od ładowarki należy zawsze upewnić się, że jest ona pusta.

**OSTRZEŻENIE**

Ryzyko zmiążdżenia - podczas załadunku lub odczepiania należy prawidłowo podeprzeć przyczepę wywrotką. Załadowana przyczepa może się kołysać lub gwałtownie poruszać podczas jej odłączania. Ciężką przyczepą, która zaczyna się poruszać, nie można sterować ręcznie. Z tego powodu podczas załadunku lub odczepiania przyczepy należy zadbać o jej podparcie. Podstawa przyczepy musi być całkowicie opuszczona podczas zaczepiania przyczepy lub zdejmowania jej z ładowarki.

5.3 Podłączanie i odłączanie przewodów hydraulicznych

**OSTRZEŻENIE**

Ryzyko ruchu narzędzia i wyrzutu oleju hydraulicznego - Nie wolno podłączać ani odłączać szybkozłączek ani innych elementów hydraulicznych, gdy dźwignia sterowania dodatkowym układem hydraulicznym jest zablokowana w położeniu pracy lub jeśli instalacja znajduje się pod ciśnieniem. Podłączanie lub odłączanie złączek hydraulicznych, gdy instalacja znajduje się pod ciśnieniem może doprowadzić do nieprzewidzianych ruchów narzędzia lub wyrzucenia płynu pod wysokim ciśnieniem, co może spowodować poważne obrażenia ciała lub poparzenia. Przed odłączeniem układu hydraulicznego należy przeprowadzić procedurę bezpiecznego wyłączenia.

NOTYFIKACJA

Należy utrzymywać jak największą czystość złączek; używać nasadek ochronnych na szybkozłączkach, zarówno na narzędziu jak i ładowarce. Zabrudzenie, lód itp. mogą znacznie utrudniać używanie złączek. Nie wolno pozostawiać zwisających przewodów na ziemi; należy ułożyć je na uchwycie narzędzia.

Standardowe szybkozłącza

(alternatywne szybkozłącza w niektórych modelach ładowarek):

Przed podłączeniem lub odłączeniem standardowych szybkozłączy, ciśnienie resztkowe musi być usunięte z układu (jak pokazano poniżej). Standardowe szybkozłącza nie zostaną podłączone, jeżeli w układzie hydraulicznym panuje ciśnienie.



W celu podłączenia lub rozłączenia standardowych złączy, przesunąć kołnierz na koniec żeńskiej złączki. Węże powinny być podłączone w taki sposób, aby złączki z zaślepkami oznaczonymi kolorem były zgodne po obu stronach. Należy pamiętać, że zaślepki ochronne po stronie ładowarki i przystawki zapobiegają zanieczyszczeniu złączy podczas prac. Przy rozłączaniu standardowych szybkozłączy, z układu może się wydostawać niewielka ilość oleju. Założyć rękawice ochronne i zapewnić szmatkę do przetarcia elementów.

NOTYFIKACJA

Podczas odłączania przystawki, aby zapobiec uszkodzeniu węża i rozlaniu oleju, przed odłączeniem haka holowniczego, należy zawsze odłączyć złącza hydrauliczne. Założyć zaślepki ochronne na złącza, aby zapobiec zabrudzeniu układu hydraulicznego wodą, kurzem i innymi zanieczyszczeniami.

Zwalnianie resztkowego ciśnienia hydraulicznego:

W przypadku pozostania resztkowego ciśnienia w instalacji hydraulicznej narzędzia odłączenie złączy hydraulicznych nierzadko jest możliwe, ale następnym razem trudno je będzie podłączyć. Jeżeli złączy nie da się podłączyć, należy zwolnić ciśnienie resztkowe poprzez przestawienie dźwigni pomocniczego układu hydraulicznego w ładowarce przy wyłączonym silniku. Aby mieć pewność, że w układzie hydraulicznym narzędzia nie będzie ciśnienia resztkowego, przed odłączeniem złączy należy wyłączyć silnik ładowarki i przestawić dźwignię sterowania pomocniczego układu hydraulicznego do tyłu i do przodu.

6. Obsługa przystawki

Przed przystąpieniem do pracy należy jeszcze raz sprawdzić narzędzie i środowisko pracy oraz upewnić się, że wszystkie przeszkody zostały usunięte z miejsca wykonywania prac. Szybki przegląd wyposażenia oraz miejsca wykonywania prac przed użyciem to element zapewnienia bezpieczeństwa i najlepszej wydajności urządzenia.



OSTRZEŻENIE

Upewnić się, że narzędzie jest kompatybilne z ładowarką. Oprócz zgodności mechanicznej narzędzia należy zapewnić stabilność ładowarki, kompensację ewentualnych przeciążeń narzędzia i kompatybilność układu sterowania ładowarki. W przypadku zastosowania modelu narzędzia, który nie jest dostosowany do użytku z daną ładowarką istnieje ryzyko wywrócenia, uszkodzenia narzędzia z powodu przeciążenia oraz ryzyko związane z niekontrolowanymi ruchami narzędzia i jego elementów. Jeżeli dana ładowarka nie znajduje się na liście w Tabeli 1 na stronie , przed użyciem narzędzia należy skonsultować się z przedstawicielem Avant.



OSTRZEŻENIE

Unikać kolizji i zagrożeń dla pieszych - Przed rozpoczęciem jazdy sprawdzić teren. Zawsze patrzeć w kierunku jazdy i elementów ruchomych podczas pracy. Przed rozpoczęciem cofania upewnić się, że osoby postronne, szczególnie dzieci, znajdują się w bezpiecznej odległości.

6.1 Czynności kontrolne przed użyciem



OSTRZEŻENIE

Ryzyko zmiążdżenia - upewnij się, że przyczepa wywrotka jest bezpieczna w użyciu.

- Sprawdź, czy przyczepa jest prawidłowo podłączona. Sprawdź również, czy zamocowanie zaczepu na ładowarce jest prawidłowe.
 - Sprawdź, czy ciśnienie powietrza w kołach przyczepy jest odpowiednie.
 - Regularnie sprawdzaj dyszel i mechanizm blokujący przyczepy. Przeczytaj instrukcje dotyczące konserwacji i serwisu znajdujące się w rozdziale 7.
 - Unikaj przeładowywania przyczepy. Skorzystaj z tabeli 5, pokazanej poniżej, aby oszacować masę ładunku. Dostosuj ładunek do modelu ładowarki i warunków pracy.
 - Nie należy używać przyczepy do transportu osób lub platform roboczych.
-
- Przed rozpoczęciem korzystania z urządzenia zapoznaj się z instrukcją obsługi. Operator musi zapoznać się z właściwościami przyczepy wywrotki, znać maksymalne obciążenie i wymagania bezpieczeństwa. Upewnij się, że ładowarka i osprzęt są używane w bezpieczny sposób i zgodnie z przeznaczeniem.
 - Pamiętaj, aby zablokować hamulec postojowy ładowarki.
 - Należy upewnić się, że osoby postronne znajdują się w bezpiecznej odległości podczas pracy urządzenia. Nie pozwalać nikomu przebywać między ładowarką a przyczepą, w pobliżu przyczepy lub przed ładowarką. Należy również upewnić się, że manewr cofania ładowarką może być wykonany w bezpieczny sposób. Nigdy nie należy zakładać, że osoby postronne pozostaną tam, gdzie były ostatnio widziane; sprzęt mobilny często przyciąga uwagę dzieci.
 - Należy sprawdzić ogólny stan przystawki i ładowarki oraz sprawdzić, czy nie ma wycieków oleju hydraulicznego. Codzienne czynności kontrolne ładowarki opisano w instrukcji obsługi. Nie używaj przystawki, jeśli wystąpi usterka w układzie hydraulicznym ładowarki lub przystawki. Instrukcje dotyczące serwisowania znajdują się w rozdziale 7.
 - Przystawkę i elementy sterowania ładowarki można obsługiwać tylko z fotela operatora. Upewnij się, że ładowarka i przystawka są używane w bezpieczny sposób i zgodnie z przeznaczeniem. Nie pozwalać dzieciom na obsługę urządzenia.
 - Należy pamiętać o właściwych sposobach wykonywania prac i unikać niepotrzebnego opuszczania fotela operatora.

6.1.1 Kwalifikacje operatora

Każdy, kto zamierza używać przystawkę, musi:

- Znać przeznaczenie danej przystawki.
- Wiedzieć, jak bezpiecznie korzystać z ładowarki w różnych warunkach roboczych.
- Przeczytać i zawsze postępować zgodnie z instrukcjami dotyczącymi korzystania z przystawki podanymi w niniejszej instrukcji obsługi.
- Przechowywać niniejszą instrukcję i instrukcję obsługi ładowarki w dostępnym miejscu.
- Upewnić się, że ładowarka i przystawka są używane w bezpieczny sposób i zgodnie z przeznaczeniem.
- Nigdy nie pozwalać dzieciom obsługiwać urządzenia.
- Nigdy nie obsługiwać urządzenia lub przystawek pod wpływem alkoholu, środków odurzających lub leków, które mogą pogorszyć zdolność do oceny sytuacji, powodować senność lub ograniczać zdolność do obsługi sprzętu.
- Ukończyć wszelkie obowiązkowe szkolenia wymagane przez pracodawcę przed przystąpieniem do pracy.
- Jeśli jest to wymagane przez prawo, w czasie eksploatacji maszyny przy drogach konieczne jest posiadanie ważnego prawa jazdy.

Informacje przedstawione w tabeli 5 można wykorzystać do oszacowania masy ładunku i uniknięcia zbyt dużych obciążeń. Wartości przedstawione w tabeli mają służyć jako ogólne wytyczne. Rzeczywista gęstość materiału może się znacznie różnić w zależności od takich czynników, jak zawartość wilgoci, wielkość ziaren i zagęszczenie materiału.

Tabela 5 - Typowe gęstości materiałów

Materiał	Gęstość materiału (charakterystyczna), kg/l (t/m ³)	
Śnieg	0,2 - 0,8	Przykład: Przyczepa wywrotka A2949 (objętość 0,48 m ³) jest wypełniona ziemią do boków (pojedyncze boki). Ciężar ładunku w zależności od rzeczywistej gęstości materiału wynosi w przybliżeniu od $0,48 * 1,5 = 0,72$ (720 kg) do $0,48 * 1,8 = 0,864$ (870 kg). Ładowność należy oszacować, biorąc pod uwagę zawartość i wilgotność materiału oraz równomierność ładunku.
Trociny	0,15 - 0,3	
Pellet drzewny	~ 0,65	
Torf	0,4 - 0,7	
Gleba	1,5 - 1,8	
Żwir	1,7 - 1,9	
Piasek	1,5 - 2	
Beton, suchy	1,7 - 2,5	
Kruszony kamień	1,65 - 2,6	



OSTRZEŻENIE

Ryzyko zmiążdżenia - Upewnić się, że na czas prac w pobliżu przystawki hamulec postojowy ładowarki jest zaciągnięty. W razie potrzeby wykorzystać dodatkowe kliny. Jeżeli jest to możliwe, opuścić przystawkę na podłoże.



NIEBEZPIECZEŃSTWO

Niebezpieczeństwo wywrócenia się - utrzymuj wolną przestrzeń roboczą przyczepy. Możliwość przewrócenia się przyczepy i ruchy przyczepy powodują ryzyko poważnych obrażeń ciała lub śmierci. Sprawdź, czy w strefie pracy maszyny nie znajdują się inne osoby. Nie pozwalaj innym na przebywanie w pobliżu boków lub za przyczepą, zachowaj bezpieczną odległość co najmniej 3 metrów. Trzymaj się z dala od obszaru zagrożenia zmiążdżeniem między przyczepą a ładowarką



OSTRZEŻENIE

Ryzyko poważnych obrażeń - Upewnij się, że zaczep zaczepowy ładowarki jest wystarczająco obciążony. Upewnij się, że dyszel przyczepy i hak ładujący jest odpowiednio obciążony. Dyszel nie może się podnosić (ujemne obciążenie), ponieważ w takim przypadku sterowność ładowarki może być poważnie zagrożona. Ponadto nagle podnoszący się dyszel może uderzyć operatora podczas odzepiania przyczepy od ładowarki.

6.2 Użycie

Ustawić przystawkę w pozycji roboczej, doczepiając przyczepę do sprzęgu zaczepowego. Podczas transportu ładunków na przyczepie sprawdzić, czy ładunek jest równomiernie rozłożony i mocno przymocowany. Ładunek musi być transportowany spokojnie i należy unikać jego kołysania.

Podczas pracy z przyczepą samowładownicą należy zawsze jechać powoli. Dostosować prędkość jazdy do warunków pracy i rodzaju podłoża.

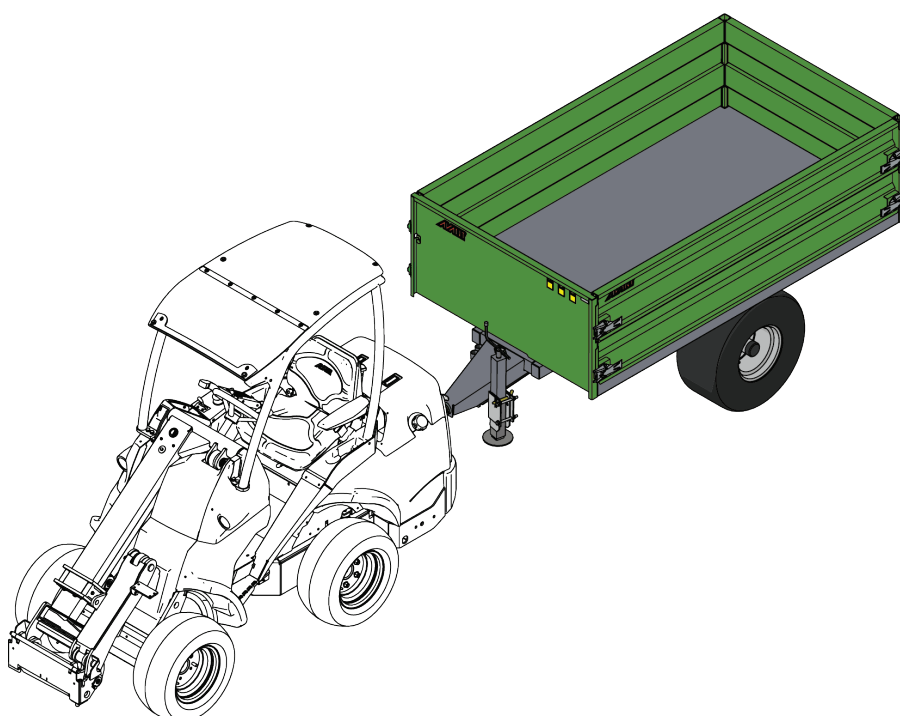

NOTYFIKACJA

Unikać wykonywania ostrych skrętów podczas pracy z przyczepą samowładownicą.

6.2.1 Otwieranie i zdejmowanie klap bocznych

Po otwarciu blokad kłapy boczne (1) można wymontować, unosząc je prosto do góry (2).

Podczas jazdy kłapy boczne muszą być założone i zablokowane. Dodatkowe przedłużanie kłap bocznych jest zabronione.

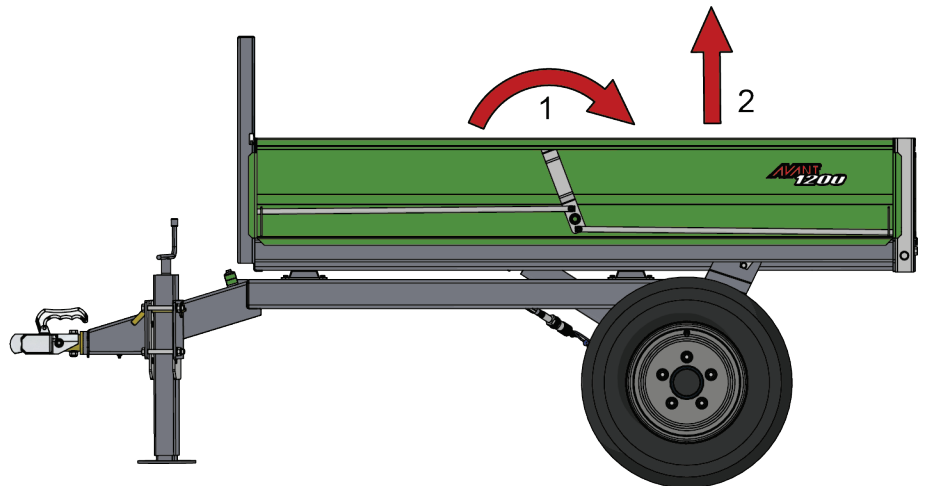

A450448

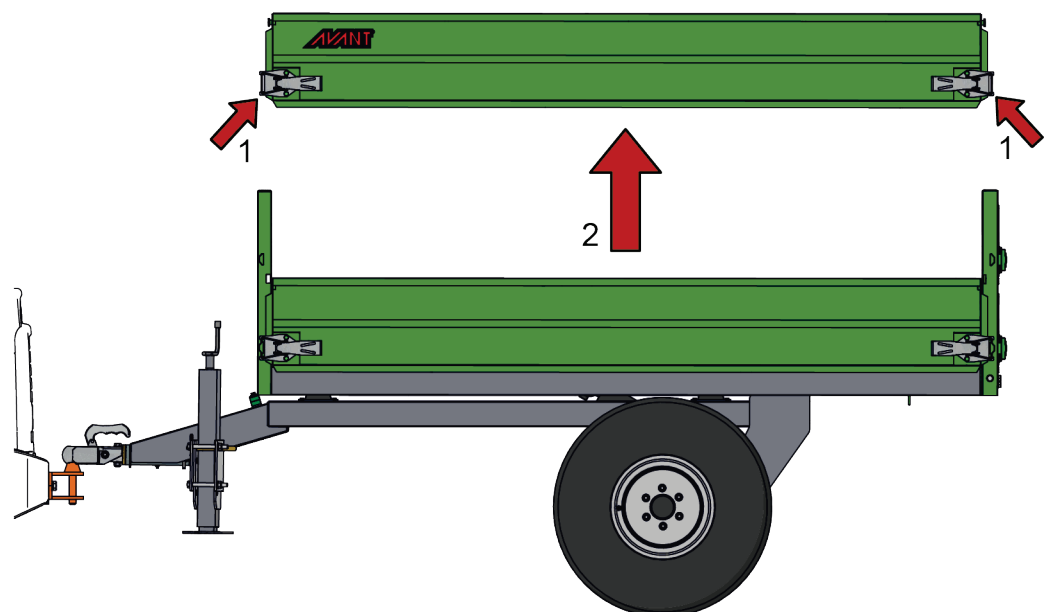

A450459

6.2.2 Przechyłanie przyczepy

Korzystać z funkcji wywrotu tylko siedząc na fotelu operatora i tylko w miejscu docelowego rozładunku. Sprawdzić, czy można bezpiecznie przechylić przyczepę, sprawdzając nachylenie terenu i nie dopuszczając, aby postronne osoby zbliżyły się do przyczepy (ze względu na ryzyko wywrócenia przyczepy). Podjechać przyczepą do miejsca rozładunku tak, aby przegub ładowarki znajdował się w pozycji prostej, a przyczepa była również prosta i ustawiona w jednej linii z ładowarką.

- Przed uruchomieniem silownika przechyłu przyczepy należy otworzyć klapę tylną przyczepy.
- Wybrać tryb pracy z 1 pompą w układzie hydrauliki roboczej ładowarki.
- Do obsługi tylnej hydrauliki roboczej nie należy stosować przycisków elektrycznych joysticka, ale dźwigni ręcznej.
- Skrzynię przyczepy należy podnosić powoli i spokojnie.
- Po podniesieniu skrzyni przyczepy należy unikać wstrząsania przyczepą.

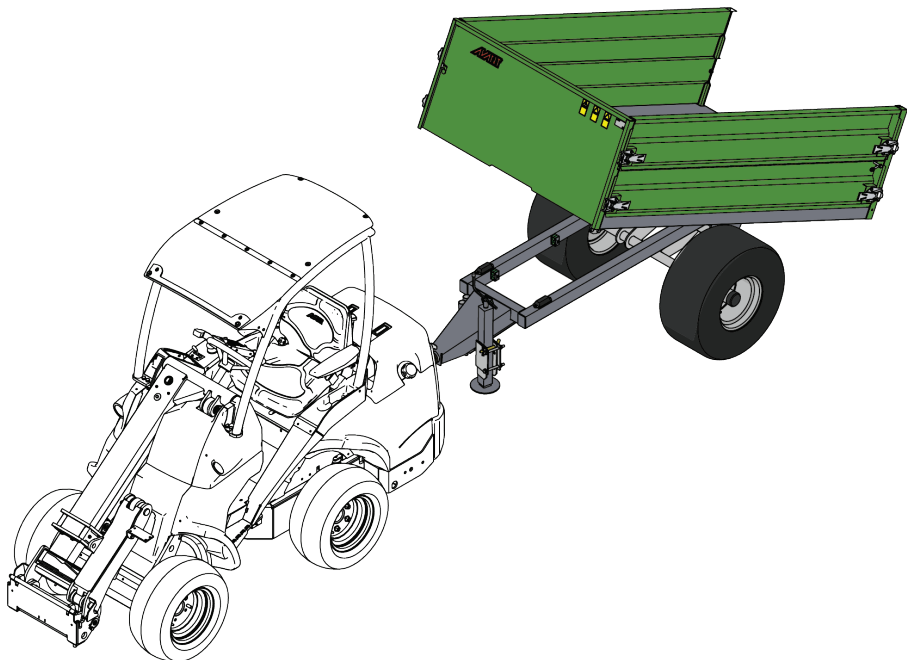

Opuścić skrzynię przyczepy przed zejściem z fotela operatora i zawsze natychmiast po jej opróżnieniu. Jeśli w układzie hydraulicznym przyczepy jest obecne powietrze, skrzynia może drgać podczas opuszczania. Podczas normalnego użytkowania system sam się odpowietrza.



OSTRZEŻENIE

Przyczepa może się przewrócić, gdy znajduje się w pozycji przewracającej się - Zachowaj bezpieczną odległość od innych osób. Nigdy nie pozwalaj nikomu stać po żadnej stronie przyczepy podczas zrzucania ładunków z ładowarki. Nigdy nie zrzucaj ładunku na pochylonych powierzchniach.

6.2.3 Obsługa tylnego wyjścia hydraulicznego ładowarki

Sterowanie tylną hydrauliką roboczą różni się w zależności od modelu ładowarki i typu tylnej hydrauliki roboczej. Więcej informacji na ten temat znajduje się w instrukcji ładowarki.



NIEBEZPIECZEŃSTWO

Niebezpieczeństwo przewrócenia - Nie używaj funkcji przechylania, jeżeli istnieje ryzyko przewrócenia. Podczas korzystania z wywrotu przyczepa może się przewrócić, ponieważ środek ciężkości podnosi się wysoko. Również silny wiatr boczny może wpłynąć na równowagę przyczepy. Podczas przechylania przyczepy podłoże musi być równe poprzecznie i płaskie. Upewnij się, że inne osoby znajdują się w bezpiecznej odległości, co najmniej 3 metry od przyczepy, ze względu na ryzyko przewrócenia się przyczepy. Wywrotki nie wolno stosować, jeżeli istnieje ryzyko przewrócenia się.



OSTRZEŻENIE

Ryzyko poważnych obrażeń - Nigdy nie korzystaj z funkcji przechylania, gdy prześwit nie jest wystarczający. Uderzenie w przeszkody, takie jak gałęzie drzew, części budynków lub nisko zawieszony przewody pod napięciem, może powodować poważne zagrożenia oprócz przewrócenia się. Przechylając przyczepę upewnij się, że jest nad nią dostatecznie dużo miejsca.



OSTRZEŻENIE

Niebezpieczeństwo zmiążdżenia i wypadnięcia ładunku – Przed użyciem funkcji wywrotu należy otworzyć tylną klapę przyczepy. Opuścić skrzynię przyczepy przed podjęciem próby przemieszczenia materiału na przyczepie.



OSTRZEŻENIE

Ryzyko przewrócenia się i zmiążdżenia – Nie używać elektrycznych przycisków joysticka do sterowania wywrotem. Szarpanie lub kołysanie wpływają na równowagę przyczepy podczas wywrotu. Prowadzić ładowarkę w sposób spokojny oraz unikając nagłych zmian prędkości lub drgań. Lekko przesuwać dźwignię sterowania tylnej hydrauliki, wykonując niewielkie ruchy i na niskich obrotach silnika. Nie próbować rozluźniać materiału na przyczepie, huśtając w tym celu przyczepą za pomocą funkcji wywrotu lub usiłując jechać ładowarką.

6.3 Zespół świateł drogowych (opcja)

Zespół świateł drogowych jest dostępny jako opcja. Aby móc skorzystać ze świateł drogowych, do ładowarki musi być podłączone 7-wtykowe złącze świateł przyczepy. Więcej informacji można uzyskać u lokalnego przedstawiciela Avant.

Zespół świateł drogowych sam w sobie nie sprawia, że przyczepa może zgodnie z prawem poruszać się po drogach publicznych w danym kraju. Mogą istnieć ograniczenia dotyczące używania przyczepy dołączonej do ładowarki na drogach publicznych. Przed użyciem przyczepy na drogach należy zawsze zapoznać się z lokalnymi przepisami ruchu drogowego. Mogą istnieć dodatkowe wymagania dotyczące, na przykład, konieczności ubezpieczenia, rejestracji przyczepy do użytku drogowego lub inne wymagania lub ograniczenia dotyczące użytkowania przyczepy. Nie należy używać przyczepy, jeśli nie ma się pewności, jakie przepisy obowiązują w danym miejscu.

Zainstalować zespół świateł drogowych w następujący sposób:

1. Zamocować zespół świateł (1) na hakach pod ramą dolną za pomocą opasek (2), jak pokazano na rysunku obok.
2. Przewód elektryczny (4) należy poprowadzić wzdłuż przewodów hydraulicznych. Przymocować przewód (4) za pomocą opasek zaciskowych (5).
3. Umieścić znak pojazdu wolnobieżnego (3) na tylnej klapie przyczepy, jak pokazano na rysunku obok.

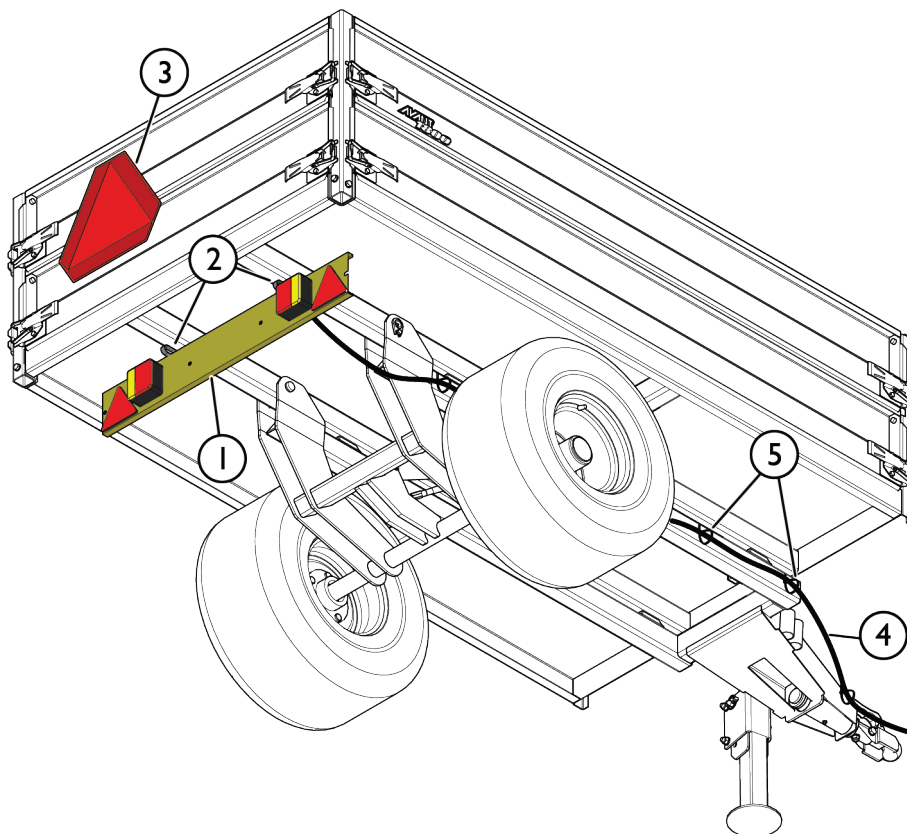

6.4 Praca na nierównym terenie

Szczególną ostrożność należy zachować podczas użytkowania urządzenia na terenach nachylonych i zboczach. Należy poruszać się powoli, szczególnie na terenach pochyłych, nierównych lub śliskich nawierzchniach, i unikać gwałtownych zmian prędkości lub kierunku. Przyrządy sterownicze ładowarki należy obsługiwać ostrożnie i płynnie. Uważać na rowy, dziury w ziemi i inne przeszkody, ponieważ uderzenie o przeszkodę może spowodować przewrócenie się ładowarki.

Na terenie pochyłym nie można osiągać maksymalnego udźwigu. Na terenie opadającym poziomo ładunku nie wolno podnosić wysoko. Podczas podnoszenia ciężkich ładunków przegub ramy ładowarki powinien być utrzymywany w prostej pozycji; obrót ładunku w trakcie podnoszenia będzie mieć wpływ na stabilność ładowarki i może doprowadzić do przewrócenia się maszyny.



OSTRZEŻENIE

Przyczepa może się przewrócić, gdy znajduje się w pozycji przewracającej się - Zachowaj bezpieczną odległość od innych osób. Nigdy nie pozwalaj nikomu stać po żadnej stronie przyczepy podczas zrzucania ładunków z ładowarki. Nigdy nie zrzucaj ładunku na pochyłych powierzchniach.

6.5 Przechowywanie

Odłączyć i przechowywać przystawkę na równej powierzchni. Najlepiej przechowywać przystawkę w miejscu chronionym przed bezpośrednim działaniem promieni słonecznych, deszczu i ekstremalnych temperatur.

- Nie opierać zaczepu holowniczego przyczepy bezpośrednio na podłożu. Zawsze używać podnośnika przyczepy i sprawdzić, czy powierzchnia podłoża wytrzyma ciężar ładunku. W razie potrzeby umieść dodatkowe płyty pod podnośnikiem.
- Nigdy nie pozostawiaj złączy hydraulicznych na ziemi.
- W czasie przechowywania przystawka powinna być unieruchomiona. W razie potrzeby użyć klocków pod koła.

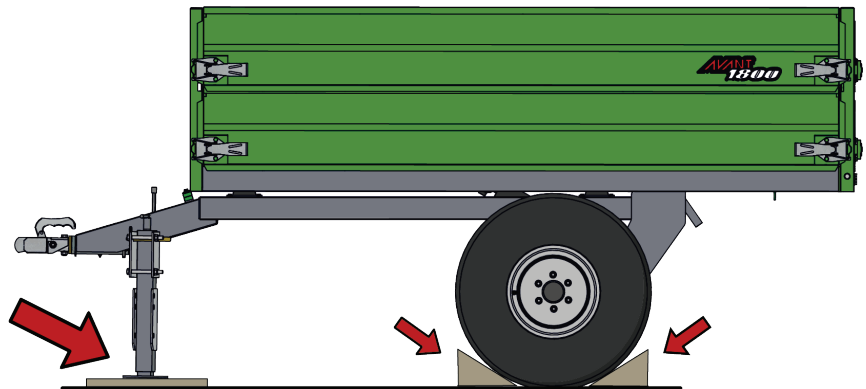

Przed przechowywaniem w zimie ostrożnie wyczyść przystawkę, usuwając wszystkie pozostałości. W razie potrzeby należy uzupełnić powłokę farby i nasmarować punkty smarowania, aby zapobiec powstawaniu uszkodzeń w wyniku działania rdzy. Podczas długich okresów przechowywania opony mogą się odkształcić. Zadbaj o odpowiednie ciśnienie w oponach i regularnie przejeżdżać przyczepą chociaż mały odcinek drogi.

7. Konserwacja i serwis

Narzędzie zostało zaprojektowane tak, aby wymagało jak najmniej konserwacji. Ciągła konserwacja obejmuje regularne czyszczenie i smarowanie oraz sprawdzanie stanu narzędzia. Z powodu niebezpieczeństwa zmiążdżenia przez opuszczane części maszyny wszelkie prace konserwacyjne muszą być wykonywane po całkowitym opuszczeniu elementów ruchomych, gdy narzędzie spoczywa płasko na ziemi. Przed przystąpieniem do prac konserwacyjnych lub serwisowych należy przeprowadzić procedurę bezpiecznego zatrzymywania.



NIEBEZPIECZEŃSTWO

Ryzyko zmiążdżenia – Nie wolno przechodzić pod uniesioną przystawką. Podczas wszelkich prac konserwacyjnych należy upewnić się, że narzędzie jest prawidłowo podparte. Nie wolno przechodzić pod podniesioną przystawką. Podczas konserwacji wysięgnik ładowarki może nieoczekiwanie opaść, powodując poważne obrażenia ciała lub uderzenie, nawet gdy wyłączony jest silnik ładowarki. Wszelkie prace konserwacyjne i serwisowe należy wykonywać po opuszczeniu przystawki do bezpiecznego położenia.

7.1 Kontrola elementów hydraulicznych

Stan przewodów i elementów hydraulicznych należy sprawdzać, gdy silnik jest wyłączony, a instalacja hydrauliczna nie znajduje się pod ciśnieniem. W przypadku wykrycia nieszczelności w instalacji hydraulicznej narzędzia lub ładowarki maszyny nie wolno obsługiwać. Wyciekający płyn hydrauliczny może przeniknąć przez skórę i spowodować poważne obrażenia. Jeśli płyn hydrauliczny przeniknął przez skórę, należy natychmiast skorzystać z opieki medycznej. Umyć wodą i mydłem każdą część ciała, która miała kontakt z olejem hydraulicznym. Olej hydrauliczny jest również szkodliwy dla środowiska naturalnego i nie można dopuścić do jego wycieku do otoczenia. Przecieki należy usuwać natychmiast po ich wykryciu, ponieważ nawet mała nieszczelność może szybko rozrosnąć się do dużych rozmiarów. Narzędzie należy obsługiwać wyłącznie z użyciem takiego samego typu oleju hydraulicznego, jak stosowany w ładowarkach Avant.



NIEBEZPIECZEŃSTWO

Ryzyko wtrysku płynu pod wysokim ciśnieniem przez skórę - Zwolnić ciśnienie resztkowe przed wykonaniem konserwacji.

Nie wolno obsługiwać elementów hydraulicznych, gdy instalacja hydrauliczna znajduje się pod ciśnieniem, ponieważ złączka może pęknąć lub poluzować się, a uwolniony olej może spowodować poważne obrażenia ciała. Nie wolno obsługiwać maszyny w przypadku wykrycia usterki w instalacji hydraulicznej.



Sprawdzać wzrokowo, czy przewody nie są pęknięte albo przetarte. W przypadku śladów wycieku, w miejscu podejrzewanej nieszczelności należy podłożyć kawałek tektury, aby sprawdzić dany element. Nie szukać nieszczelności przy użyciu rąk. Sprawdzać stan przewodów; przerwać pracę, jeśli zewnętrzna warstwa przewodu jest przetarta. Sprawdzić ułożenie przewodów; poprawić zaciski węży, aby uniknąć przetarcia węży. Węże mają ograniczony okres eksploatacji. W zależności od warunków roboczych wszystkie węże muszą być dokładnie sprawdzane nie później niż po 3 - 5 latach eksploatacji i wymieniane w razie potrzeby.

Wykrycie jakiegokolwiek usterki oznacza, że przewód lub element hydrauliczny musi być wymieniony, a urządzenie nie może być używane zanim nie zostanie naprawione. Części zamienne są dostępne u najbliższego przedstawiciela firmy AVANT lub w autoryzowanym serwisie. W przypadku braku wystarczającej wiedzy na temat zespołów hydraulicznych i doświadczenia w zakresie bezpiecznego wykonywania napraw naprawy należy zlecić profesjonalnym technikom serwisu.

7.2 Czyszczenie narzędzia

Należy regularnie czyścić narzędzie, aby zapobiec nagromadzeniu brudu, który trudno byłoby usunąć. Do czyszczenia można użyć myjki ciśnieniowej i łagodnego detergentu. Nie używać silnych rozpuszczalników ani nie stosować natrysku bezpośredniego na elementy hydrauliki lub nalepki umieszczone na narzędziu.

7.3 Opony

Codziennie sprawdzać wizualnie stan opon i felg. Nie używać w przypadku widocznych uszkodzeń opon lub obręczy kół. W razie przebicia opony należy oddać ją do wulkanizacji. Bezpieczne zwulkanizowanie wszystkich przebić może nie być możliwe. Nie wulkanizować opon w własnym zakresie.

W przypadku wątpliwości odnośnie ciśnienia powietrza w oponach należy sprawdzić ciśnienie za pomocą ciśnieniomierza. Ciśnienie w oponach należy sprawdzać co najmniej raz w miesiącu. Sprawdzić ciśnienie w oponach, gdy przyczepa samowyladowcza jest rozładowana. Prawidłowe ciśnienie w kołach zależy od modelu opony i planowanego obciążenia. Zapoznać się z rozdziałem „Specyfikacja techniczna”.

Sprawdzić dokręcenie nakrętek kół przy użyciu klucza dynamometrycznego. Nakrętki kół muszą być dokręcone z siłą 225 - 275 Nm.

7.4 Smarowanie



OSTRZEŻENIE

Ryzyko zmiążdżenia – Podczas konserwacji nie należy podnosić skrzyni ładunkowej przyczepy do góry. Utrzymywanie skrzyni przyczepy w położeniu podniesionym stwarza ryzyko utraty stabilności i zmiążdżenia między skrzynią i ramą przyczepy.

Na przyczepie znajduje się 5 punktów smarowania; dwa na końcach siłownika wywrotu, dwa na zawiasach wywrotu i jeden na zaczepie holowniczym. Ponadto zamki klap bocznych należy naoliwić niewielką ilością oleju.

Prawidłowy interwał między smarowaniami zależy w dużej mierze od warunków pracy, ale smar należy dodawać przynajmniej po każdych 10 godzinach pracy. Należy zapewnić odpowiednie smarowanie, a jeśli łożyska są brudne, należy dodać smar; dodany smar wypchnie brud.

Przed przystąpieniem do smarowania należy oczyścić koniec smarowniczkę i dodawać jednorazowo tylko niewielką ilość smaru. Stosowane są smarowniczki standardowe (R1/8"). Wymienić wszystkie uszkodzone smarowniczki.

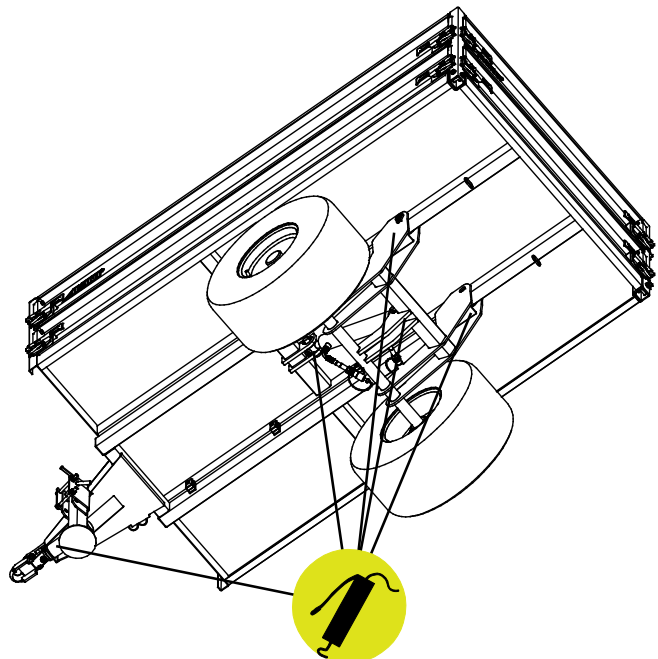

7.5 Kontrola konstrukcji metalowych

Należy również regularnie kontrolować metalowe elementy przystawki. Sprawdzić wzrokowo pod kątem ewentualnych uszkodzeń oraz dokładnie skontrolować wsporniki szybkozłączy i strefę w ich pobliżu. Przystawki nie wolno używać, jeśli jest odkształcona, pęknięta, rozerwana lub w inny sposób uszkodzona.

Naprawy spawalnicze mogą być wykonywane wyłącznie przez profesjonalnych spawaczy. Podczas spawania stosowane muszą być tylko takie metody i materiały spawalnicze, które nadają się do stali, z której wykonana jest przystawka. Aby uzyskać więcej informacji na temat napraw, prosimy o kontakt z najbliższym punktem serwisowym.

7.6 Utylizacja po wycofaniu z eksploatacji

Po wycofaniu przystawki z eksploatacji należy oddać ją do recyklingu i zapewnić odpowiednią utylizację. Zdemontować przystawkę i oddzielić różne materiały, takie jak tworzywo sztuczne, stal i guma, oraz poddać każdy materiał recyklingowi. Spuścić i zebrać wszystkie płyny oraz oddać je do utylizacji zgodnie z obowiązującymi przepisami. Nie dopuszczać do wycieku cieczy lub wyrzucania części do środowiska naturalnego.

Każdy materiał należy poddać recyklingowi, dostarczając go do odpowiedniego miejsca zbiórki. Jeśli to możliwe, powierzyć recykling wyspecjalizowanej firmie.

8. Warunki gwarancji

Avant Tecno Oy udziela na produkowane przez siebie narzędzia rocznej gwarancji (12 miesięcy) od daty zakupu.

Gwarancja pokrywa koszty napraw w następujący sposób:

- Jeżeli naprawa nie zostanie wykonana w zakładzie, pokrywane są koszty robocizny.
- Zakład dokonuje wymiany wszystkich wadliwych podzespołów i materiałów eksploatacyjnych.

W szczególnych przypadkach, które zostały wcześniej ustalone, zakład może dokonać zwrotu ceny podzespołów zakupionych przez klienta.

Gwarancja nie obejmuje:

- Zwykłych prac konserwacyjnych ani części i materiałów eksploatacyjnych niezbędnych do jej wykonania.
- Szkód spowodowanych w wyniku niewłaściwych warunków pracy lub sposobów eksploatacji, zaniedbania, dokonania zmian konstrukcyjnych bez zgody Avant Tecno Oy, użycia nieoryginalnych części zamiennych lub braku konserwacji.
- Konsekwencji usterki, takich jak przerwa w pracy lub inne ewentualne dodatkowe szkody.
- Kosztów podróży i/lub wysyłki związanych z naprawą.

FI	EY-vaatimustenmukaisuusvakuutus	Alkuperäinen kieliversio
SV	EG-försäkran om överensstämmelse	Originalversion
EN	EC Declaration of Conformity	Original language
PL	Deklaracja zgodności WE	Tłumaczenie oryginalnego dokumentu



Valmistaja / Tillverkare / Manufacturer / Producent
Osoite / Adress / Address / Adres

AVANT TECNO OY
Ylötie 1
33470 YLÖJÄRVI,
FINLAND

Vakuutamme täten, että alla mainitut tuotteet täyttävät konedirektiivin turvallisuus- ja terveysvaatimukset (direktiivi 2006/42/EY muutoksineen). Seuraavia yhdenmukaistettuja standardeja on sovellettu /

Vi försäkrar härmed att nedan beskrivna produkter överensstämmer med hälso- och säkerhetskrav i EG-maskindirektiv (EG-direktiv 2006/42/EG som ändrat). Följande harmoniserade standarder har tillämpats /

We hereby declare that the products listed below are in conformity with the provisions of the Machinery Directive (directive 2006/42/EC as amended). The following harmonized standards have been applied:

Niniejszym deklarujemy, że produkty wymienione poniżej spełniają postanowienia dyrektywy maszynowej (Dyrektywa 2006/42/EWG z poprawkami). Zastosowano następujące zharmonizowane normy

SFS-EN ISO 12100, SFS-EN ISO 4413

Mallit / Modeller / Models / Modele

Avant		Kantavuus Max. last Max. load
Perävaunu hydraulitoimisella kipillä; Avant-kuormajaan työlaite		
Tippvagn med hydraulisk kipp; arbetsredskap för Avant lastare	A450448	1200 kg
Trailer with hydraulic tipping; attachment for Avant loaders	A450459	1800 kg
Przyczepa samowyladowcza; narzędzie ładowarek Avant		



21.2.2023 Ylöjärvi, Finland

Jani Käkelä,
Toimitusjohtaja / Verkställande direktör /
CEO / Dyrektor zarządzający



AVANT[®]